



SG-4390

Schallgedämmte Zentralmühle

SG-43/50/70

SHINI GERMANY

■ Codierung

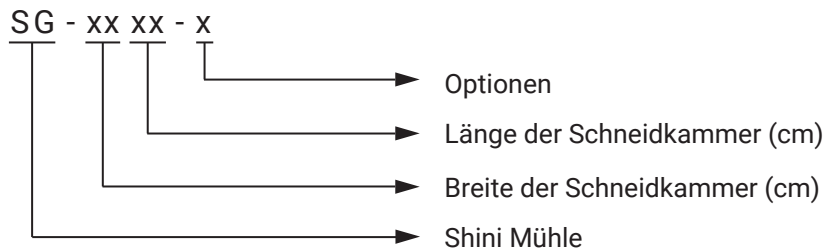

■ Merkmale

Feineinstellung der Schneidkammer und des Schneidwerkzeugs nicht notwendig

Die Komponenten in der Schneidkammer wurden auf einer CNC Drehmaschine bearbeitet und haben dadurch eine hohe Genauigkeit. Auf Grund der versetzten Messer wird die Stoßbelastung effektiv verteilt und die Schneideffizienz verbessert. Die Messerauflage muss nicht eingestellt werden, was den Messerwechsel schnell und einfach macht.



Schneidkammer

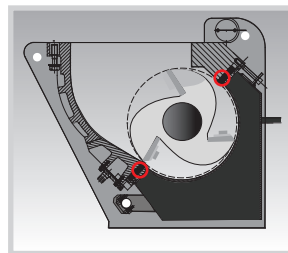

Zwei feste und drei rotierende
Messer (SG-43)

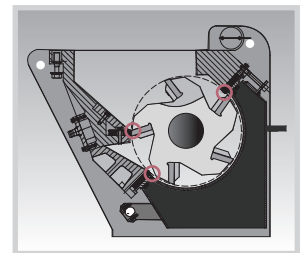

Zwei feste und drei rotierende
Messer (SG-50/70)

Automatische Fördereinrichtung

Die Mühle ist mit einer automatischen Fördereinrichtung für das Mahlgut ausgestattet, womit die Mahlleistung gesteigert wird. Das Mahlgut wird durch ein Gebläse befördert, durch den Luftstrom wird eine Kühlung der Schneidkammer erreicht, wodurch die Temperatur in der Schneidkammer reduziert wird.



Passend für SG-43



Passend für SG-50/70

Schneidmotor mit hohem Wirkungsgrad

Die Mühle verfügt über einen hocheffizienten IE3-Motor, der eine sichere und stabile Leistung bei geringem Energieverbrauch gewährleistet.

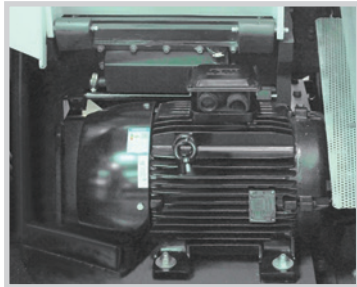

Schallgedämmte Mühle

Das Gerät verfügt über eine geschlossene schalldichte Box. Die Außenwände der Schneidkammer sind mit schallabsorbierender Baumwolle umgeben, die zusätzlich die Geräusche beim Schneiden reduziert.



Mehrfacher Sicherheitsschutz der Steuerung

Der Steuerkreis entspricht dem CE-Standard und verfügt über mehrere Schutzfunktionen, einschließlich Motorschutz bei Überlast, Kurzschluss, Phasenausfall sowie Phasenfolgenüberwachung, die einen sicheren Betrieb der Maschine gewährleisten.

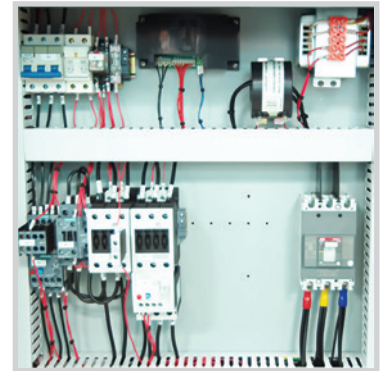

Kühlvorrichtung der Schneidkammer

Diese SG-Serie verfügt zusätzlich über ein Kühlgerät das effektiv die Temperatur der Schneidkammer verringert, um Materialblockaden und Verschmelzungen zu verhindern.



Kühlgerät Vor- und Rücklauf

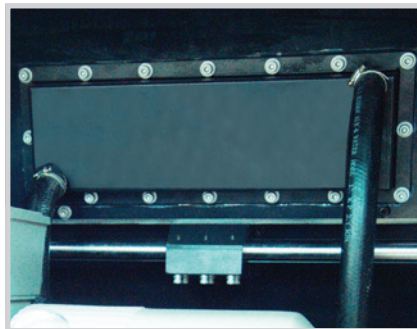

Kühlwassertank

Vorrichtung zur Voreinstellung der Messer

Die Vorrichtung zur Voreinstellung der Messer ermöglicht einen schnellen Messerwechsel ohne großen Zeitaufwand und hohen Montagekosten.

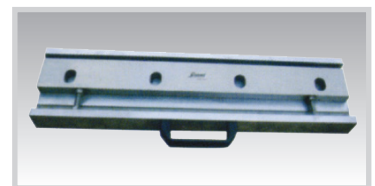

Anwendung

Die schallgedämmten Zentralmühlen der SG-43/50/70 Serie eignen sich für das zentrale Recyclen von Abfällen oder Ausschussteilen aus Spritzguss-, Druckguss- oder Extrusionsanlagen. Die Geräte zeichnen sich durch den optimierten Aufbau, die einfache Bedienung und den schnellen Messerwechsel aus. Die versetzten rotierenden Messer können Materialien leicht greifen und schneiden. Durch diese Bauart arbeiten die Geräte effizienter bei geringerer Geräuschentwicklung und können den Energiebedarf auf ein Minimum reduzieren.

Optionen

Zwei feste und fünf rotierende Messer

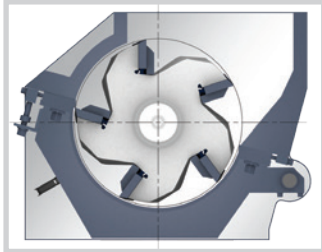

Das Modell mit zwei festen und fünf rotierenden Messern hat ebenfalls eine kleine Materialöffnung und ist geeignet zum Granulieren von ganzen Blöcken und dickem Plattenmaterial. Verfügbar für SG-43.

Materialeinlass mit Magnet

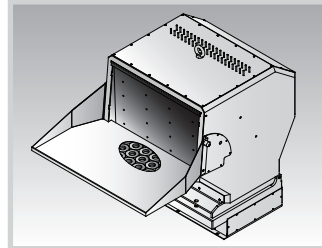

Materialeinlass mit Magnetboden dient zum Entfernen von Metallabfällen und anderen Fremtteilen (außer für SG-70). Am Ende des Modellcodes steht "FHM".

Drei feste und fünf rotierende Messer

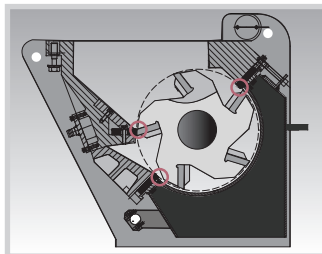

Dieses Modell mit 3 feststehenden Messern und hohem Schneidpunkt hat einen kleinen Materialraum und einen anfänglich hohen Schneidpunkt.

Die Schneidkraft ist nicht so hoch, was die Zuverlässigkeit beim Schneiden

von Festmaterial verbessert. Diese Bauart eignet sich zum Granulieren von großen dickwandigen Teilen und Platten. Verfügbar für SG-50/70.

Sondersiebe

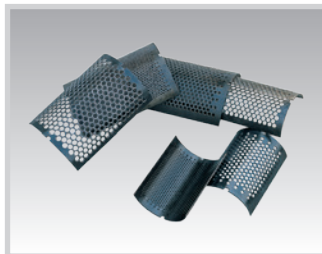

Sondersieb Größen: $\Phi 8$, $\Phi 10$, $\Phi 17$, $\Phi 25$ (mm) für die SG-43, $\Phi 8$, $\Phi 12$, $\Phi 14$, $\Phi 17$, $\Phi 25$ (mm) für die SG-50. $\Phi 10$, $\Phi 14$, für SG-70. Am Ende des Modellcodes "SS+ Siebdurchmesser" hinzufügen.

Staubabscheider (SG-43)

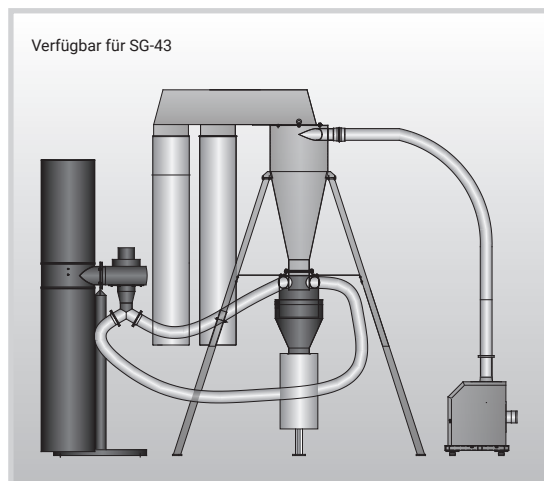

Staubabscheider + Speichertank (SG-50/70)

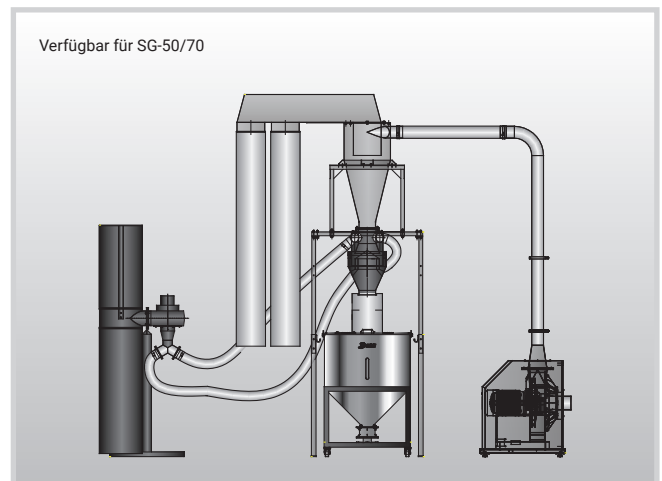

Optionales Staubabscheidesystem zur Entfernung von Staub aus dem Material. Am Ende des Modellcodes steht "DS".



Seitlicher Materialeinfallstutzen

Die Konstruktion des Materialeinlasses herkömmlicher Mühlen ist nicht für lange Rohre und Profilstangen geeignet. Für die komfortable Zuführung von Langmaterial wurde ein seitlicher Materialeinfallstutzen konzipiert. Am Ende des Modellcodes steht "SF".



Materialeinlass für Förderbänder

Die Materialzuführung für große Schneidmühlen gestaltet sich oft schwierig. Sie werden, wenn möglich, an einer tieferen Stelle installiert oder es muss eine zusätzliche Plattform für die Materialaufgabe gebaut werden. SHINI hat die Förderbänder speziell entwickelt, um das Material einfach in die Schneidkammer der SG-43 Serie zu befördern. Am Ende des Modellcodes steht "BCF".

Zusätzlicher Alarmgeber



Wenn das Mahlgut unter das Niveau des Sensors fällt, stoppt der Motor und das Mahlwerk wird angehalten, gleichzeitig ertönt ein Alarm, der den Benutzer über den Stillstand informiert. Schützt den Motor vor Leerlauf und spart Energiekosten. Am Ende des Modellcodes steht "FAD".

Erweiterter Einfülltrichter



Um den Anforderungen der Kunden gerecht zu werden, längere Materialien wie Stoßstangen zu zerkleinern, ist ein optionaler, höhenverstellbarer Einfülltrichter erhältlich (nur für SG-50/70 geeignet). Am Ende des Modellcodes steht "FH".

- Granulieren bei faserverstärktem Material. Messer mit Oberflächenhärtung, Messermaterial V-4E Joint mit S50C. Am Ende des Modellcodes steht "F".
- Zusätzlicher Alarmgeber schützt den Motor vor Leerlauf und spart Energiekosten. Am Ende des Modellcodes steht "FAD".
- Abdeckplatte und Vorratsbehälter aus Edelstahl. Am Ende des Modellcodes steht "R".
- Gebläse mit höherer Leistung. (Nur für SG-43 erhältlich). Am Ende des Modellcodes steht "EC".
- Motor mit höherer Leistung. (Nur für SG-43 erhältlich). Am Ende des Modellcodes steht "H".

Abmessungen (SG-43)

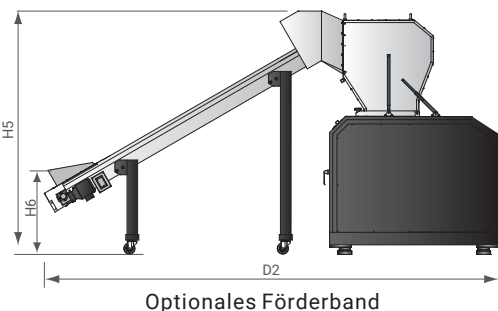
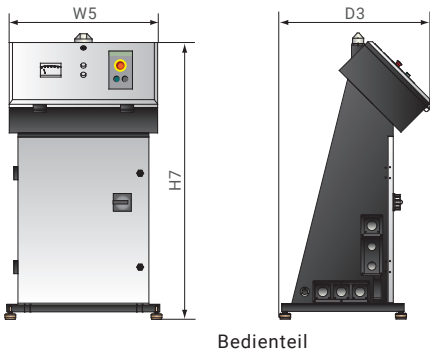
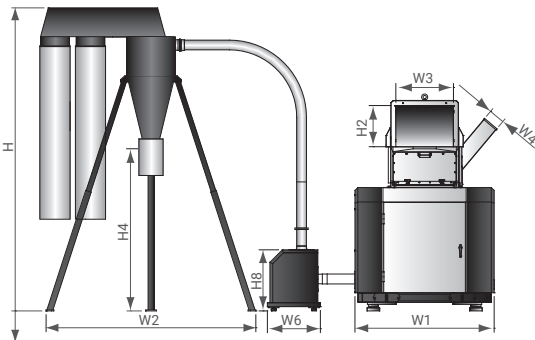
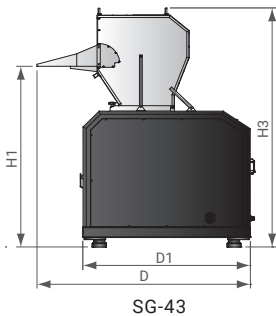

Spezifikationen (SG-43)

Modell	SG-4360(H)	SG-4390(H)
Motorleistung (kW, 50/60Hz)	30/34 (37/41.5)	37/41.5 (45/51)
Gebläse (kW, 50/60Hz)	2.2/2.55	2.2
Geschwindigkeit (rpm, 50/60Hz)	525/630	525/630
Anzahl feststehenden Messer	2 x 1	2 x 2
Anzahl rotierender Messer (Optional)	3 x 1 (5 x 1)	3 x 2 (5 x 2)
Schneidkammer	mm	430 x 600
	Zoll	16.9 x 23.6
Maximale Ausgangsleistung	kg/h	800
	lb/h	1764
Lärmpegel dB(A)	105~110	105~110
Material der Messer	SKD11	SKD11
Sieb	Φ12 mm/0.47"	Φ12 mm/0.47"
Gebläse mit höherer Leistung (kW)		
	o (7.5)	o (7.5)
H (mm)	mm	2710~3155
	Zoll	106.7~124.2
H1 (mm)	mm	1708
	Zoll	67.2
H2 (mm)	mm	430
	Zoll	16.9
H3 (mm)	mm	2260
	Zoll	89
H4 (mm)	mm	1240~1690
	Zoll	48.8~66.5
H5 (mm)	mm	2277
	Zoll	89.6
H6 (mm)	mm	750
	Zoll	29.5
H7 (mm)	mm	1268
	Zoll	50
H8 (mm)	mm	636 (970)
	Zoll	25 (38.2)
W1 (mm)	mm	1450
	Zoll	57
W2 (mm)	mm	1900~2310
	Zoll	74.8~90.9
W3 (mm)	mm	600
	Zoll	23.6
W4 (mm)	mm	166 x 166
	Zoll	6.5 x 6.5
W5 (mm)	mm	720
	Zoll	28.3
W6 (mm)	mm	552 (630)
	Zoll	21.7 (24.8)
D (mm)	mm	1978
	Zoll	77.9
D1 (mm)	mm	1553
	Zoll	61
D2 (mm)	mm	4300
	Zoll	165.4
D3 (mm)	mm	690
	Zoll	27.2
Gewicht	kg	2350 (2430)
	lb	5181 (5357)
		2730 (2780)
		6019 (6129)

Hinweise:

- 1.) "o" steht für optional.
- 2.) SKD11 ist eine Stahlsorte des japanischen JIS-Standards.
- 3.) Die max. Kapazität der Mühle hängt von der Siebgröße und der Materialzusammensetzung ab.
- 4.) Der Geräuschpegel variiert je nach Material und Motortyp.
- 5.) Der Geräuschpegel wurde in einem Abstand von 1m um das Gerät und in 1,6 m über dem Boden gemessen.
- 6.) Stromversorgung: 3Φ, 230/400/460/575 VAC, 50/60 Hz.

Abmessungen (SG-50)

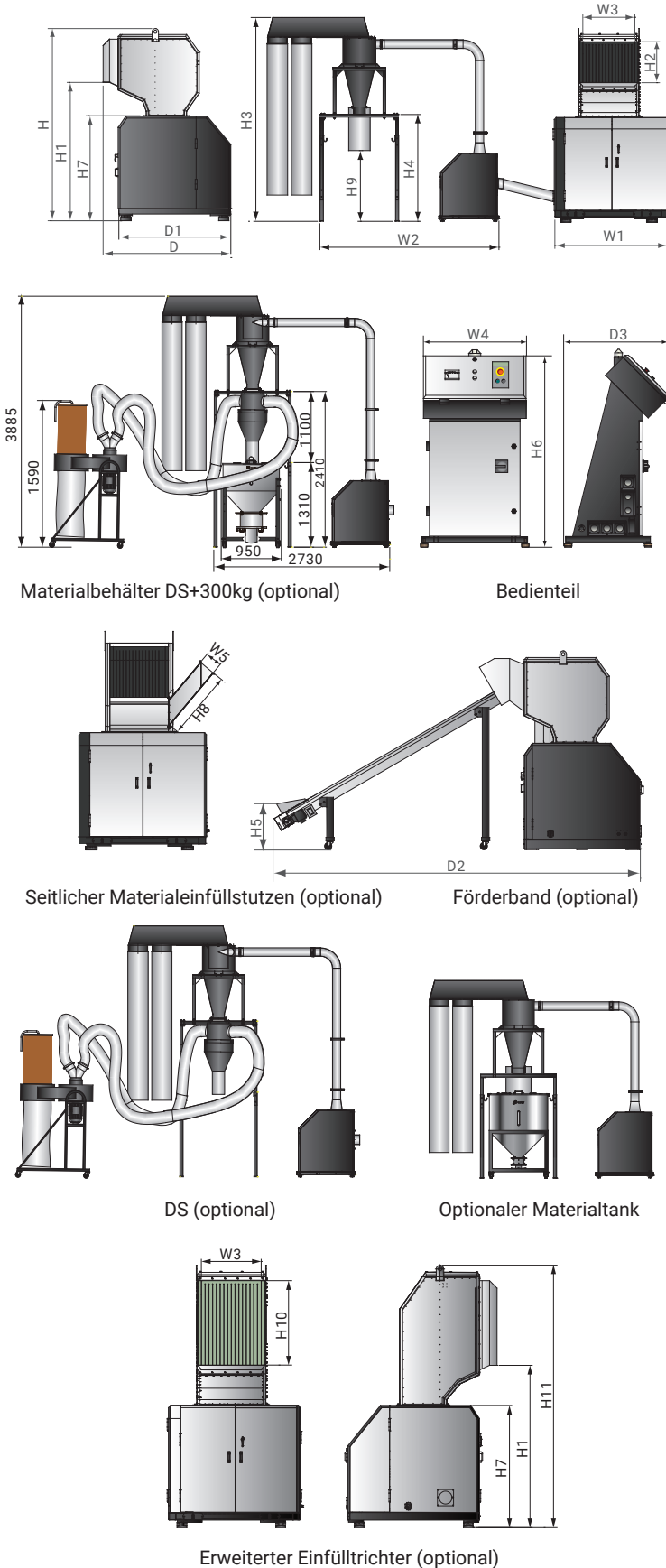

Spezifikationen (SG-50)

Modell	SG-5080	SG-50110	
Motorleistung (kW, 50/60Hz)	37	45	
Geschwindigkeit (rpm, 50/60Hz)	525		
Gebläse (kW, 50/60Hz)	7.5		
Handspike-Motorleistung (kW, 50/60Hz)	0.25		
Material der Messer	SKD11		
Anzahl feststehender Messer (optional)	2x2 (3x2)	2x2 (3x2)	
Anzahl rotierender Messer	3x2 (5x2)	3x2 (5x2)	
Schneidkammer	500 x 800	500 x 1100	
Max. Ausgangsleistung	1100	1500	
Lärmpegel dB(A)	105~110		
Sieb	Φ12mm/0.47"		
Maße	H	mm 2980	2980
		Zoll 117.3	117.3
	H1	mm 2170	2170
		Zoll 85.1	85.1
	H2	mm 620	620
		Zoll 24.4	24.4
	H3	mm 3100	3100
		Zoll 122	122
	H4	mm 1625	1625
		Zoll 64	64
	H5	mm 700	700
		Zoll 27.6	27.6
	H6	mm 1260	1260
		Zoll 49.6	49.6
	H7	mm 1630	1630
		Zoll 64.2	64.2
	H8	mm 394	394
		Zoll 15.5	15.5
	H9	mm 1077	1077
		Zoll 42.4	42.4
	H10	mm 1120	1120
		Zoll 44.1	44.1
	H11	mm 3480	3480
		Zoll 137	137
	D	mm 2000	2000
Zoll 78.7		78.7	
D1	mm 1740	1740	
	Zoll 68.5	68.5	
D2	mm 5470	5470	
	Zoll 215.4	215.4	
D3	mm 690	690	
	Zoll 27.2	27.2	
W1	mm 1740	2040	
	Zoll 68.5	80.3	
W2	mm 2730	2730	
	Zoll 107.5	107.5	
W3	mm 800	1100	
	Zoll 31.5	43.3	
W4	mm 700	700	
	Zoll 27.6	27.6	
W5	mm 215 x 215	215 x 215	
	Zoll 8.5 x 8.5	8.5 x 8.5	
Gewicht	kg 4060	4710	
	ib 8951	10384	

Hinweise:

- 1.) SKD11 ist eine Stahlsorte des japanischen JIS-Standards.
- 2.) Der maximale Durchsatz des Granulators hängt von der Siebgröße und der Materialzusammensetzung ab. Beim Granulieren von Rahmen- und Schalenmaterialien wird der maximale Durchsatz um etwa die Hälfte reduziert.
- 3.) Die Geräuschentwicklung variiert je nach Material und Motortyp.
- 4.) Der Geräuschpegel wurde in einem Abstand von 1m um das Gerät und in 1,6m über dem Boden gemessen.
- 5.) Um zu vermeiden, dass Plastik an den Messern klebt, sollten alle Materialien bei normaler Temperatur zerkleinert werden.
- 6.) Stromversorgung: 3Φ, 230/400/460/575 VAC, 50/60 Hz.

■ Abmessungen (SG-70)

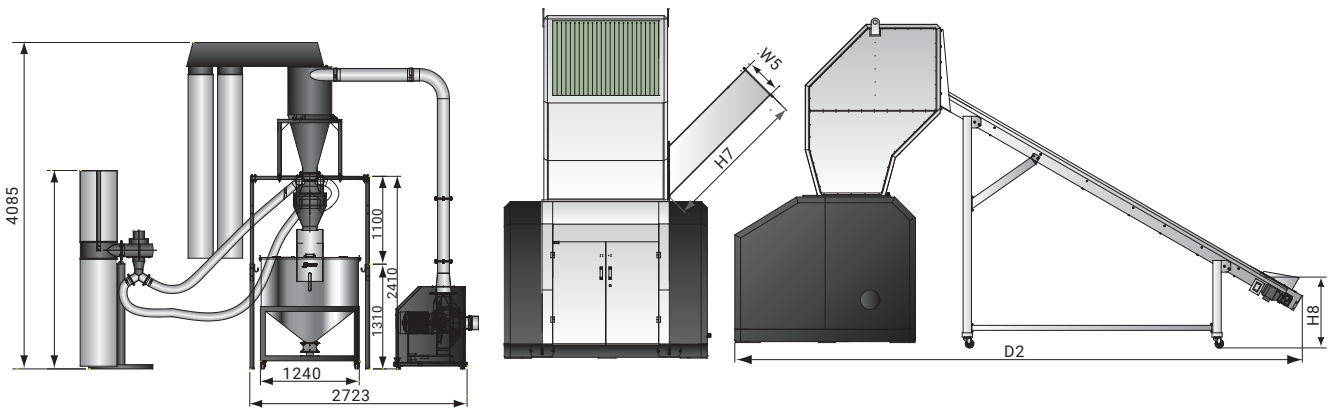
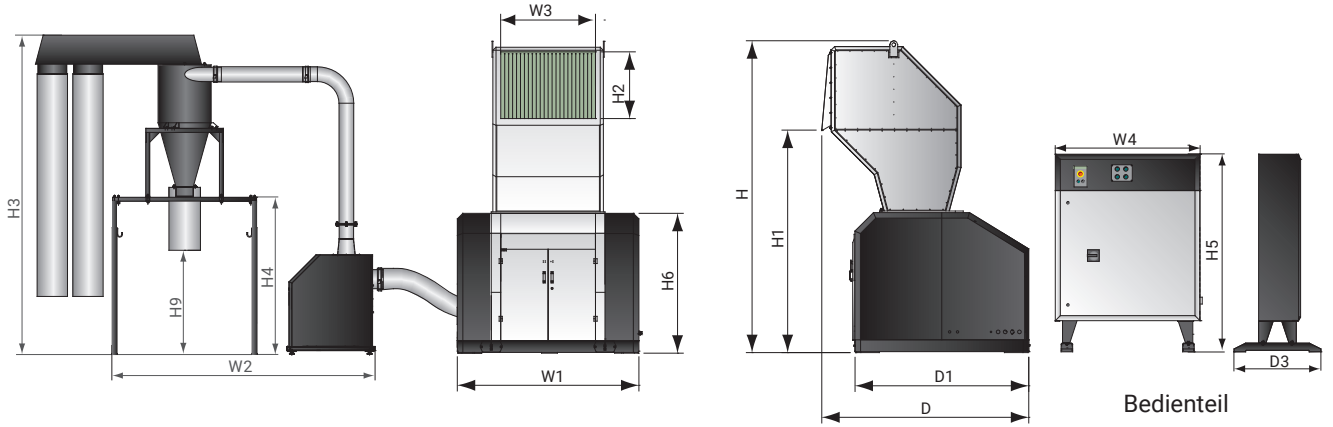

Materialbehälter DS+500kg (optional)

Seitlicher Materialeinfüllstutzen (optional)

Förderband (optional)

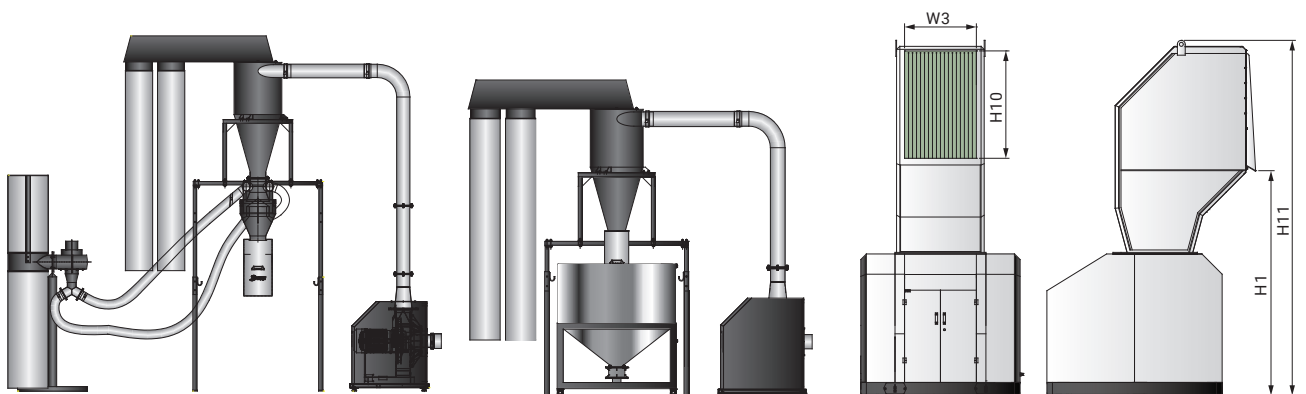

Materialbehälter DS (optional)

Materialtank (optional)

Erweiterter Einfülltrichter (optional)

Spezifikationen (SG-70)

Modell		SG-7090	SG-70120	
Motorleistung (kW, 50/60Hz)		75	90	
Geschwindigkeit (rpm, 50/60Hz)		525	525	
Gebläse (kW, 50/60Hz)		7.5/8.6	7.5/8.6	
Handspike-Motorleistung (kW, 50/60Hz)		1.5	1.5	
Material der Messer		SKD11	SKD11	
Anzahl feststehender Messer (optional)		2x2 (3x2)	2x2 (3x2)	
Anzahl rotierender Messer		3x2 (5x2)	3x2 (5x2)	
Schneidkammer	mm	700 x 900	700 x 1200	
	Zoll	27.6 x 35.4	27.6 x 47.2	
Maximale Ausgangsleistung	kg/h	1300	1800	
	lb/h	2866	3968	
Lärmpegel dB(A)		115	115	
Maße	H (mm)	mm	3950	3950
		Zoll	155.5	155.5
	H1 (mm)	mm	2815	2815
		Zoll	110.8	110.8
	H2 (mm)	mm	840	840
		Zoll	33	33
	H3 (mm)	mm	3100	3100
		Zoll	122	122
	H4 (mm)	mm	1625	1625
		Zoll	64	64
	H5 (mm)	mm	1370	1370
		Zoll	53.9	53.9
	H6 (mm)	mm	1770	1770
		Zoll	69.7	69.7
	H7 (mm)	mm	1419	1419
		Zoll	55.9	55.9
	H8 (mm)	mm	846	846
		Zoll	33.3	33.3
	H9 (mm)	mm	1077	1077
		Zoll	42.4	42.4
	H10 (mm)	mm	1340	1340
		Zoll	52.8	52.8
	H11 (mm)	mm	4450	4450
		Zoll	175.2	175.2
	W1 (mm)	mm	2000	2300
		Zoll	78.7	90.6
	W2 (mm)	mm	2730	2730
		Zoll	107.5	107.5
	W3 (mm)	mm	900	1200
		Zoll	35.4	47.2
W4 (mm)	mm	1000	1000	
	Zoll	39.3	39.3	
W5 (mm)	mm	350x350	350x350	
	Zoll	13.8x13.8	13.8x13.8	
D (mm)	mm	2630	2630	
	Zoll	103.5	103.5	
D1 (mm)	mm	2200	2200	
	Zoll	86.6	86.6	
D2 (mm)	mm	6840	6840	
	Zoll	269.3	269.3	
D3 (mm)	mm	600	600	
	Zoll	23.6	23.6	
Gewicht (kg)	kg	4500	5000	
	lb	9,921	11,023	

Hinweise:

- 1.) SKD11 ist eine Stahlsorte des japanischen JIS-Standards.
- 2.) Die max. Kapazität der Mühle hängt von der Siebgröße und der Materialzusammensetzung ab. Beim Granulieren von Profilen und Gehäusen wird die max. Leistung um etwa 50% reduziert.
- 3.) Die Geräusentwicklung variiert je nach Material und Motortyp.
- 4.) Der Geräuschpegel wurde in einem Abstand von 1m um das Gerät und in 1,6m über dem Boden gemessen.
- 5.) Um zu vermeiden, dass Plastik an den Messern klebt, sollten alle Materialien bei normaler Temperatur zerkleinert werden.
- 6.) Stromversorgung: 3Φ, 230/400/460/575 VAC, 50/60 Hz.